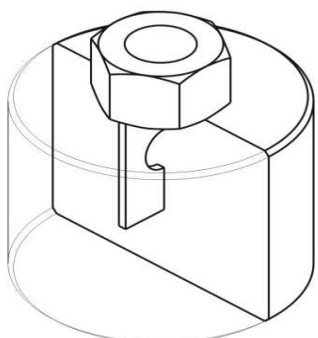
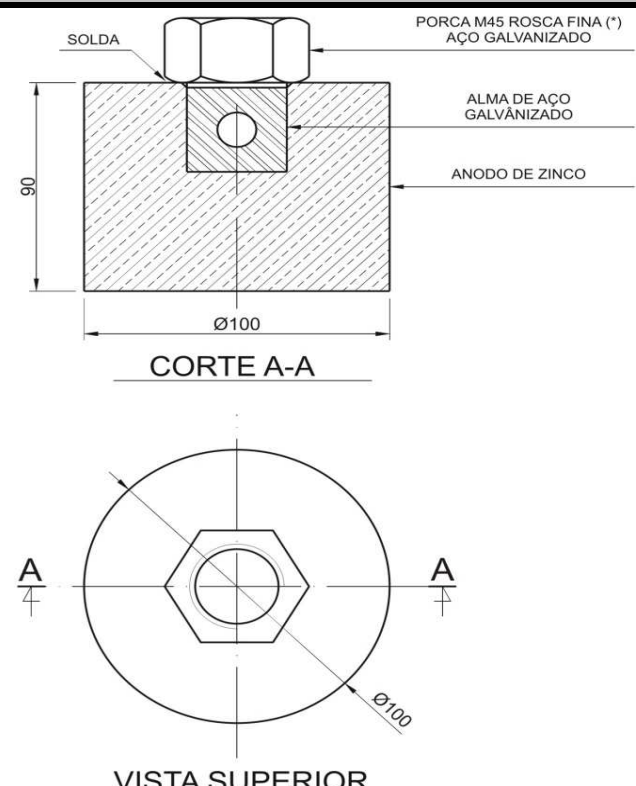

CÓDIGO LIGA	Especificado pelo Cliente	DENOMINAÇÃO	Anodo Zinco Proteção Catódica
IDENTIFICAÇÃO	Peça marcada com o código do material, lote e logo Zincoligas.		
EMBALAGEM	Caixa de madeira, identificada com spray		
APLICAÇÃO	Proteção Catódica		

COMPOSIÇÃO QUÍMICA			
ELEMENTO		MÍNIMO	MÁXIMO
<i>Al</i>	Alumínio	0,100	0,500
<i>Cu</i>	Cobre	0,000	0,005
<i>Fe</i>	Ferro	0,000	0,005
<i>Pb</i>	Chumbo	0,000	0,006
<i>Cd</i>	Cádmio	0,025	0,070
<i>Si</i>	Silício	0,000	0,1250
<i>Outros Elementos</i>	-	0,000	0,001
<i>Zn</i>	Zinco	Dif.	Dif.

DESENHO / REPRESENTAÇÃO GRÁFICA	
	
MASSA (KG)	
LIQUIDA: 4,9400	BRUTA: 5,160

APROVAÇÕES	
Qualidade: Felipe N Pedroso (Analista de controle da Qualidade)	Visto da Qualidade 29/11/2012
Aprovado por: José Longo Filho (Dir. Industrial)	